

1. Lenkervorbau einstellen

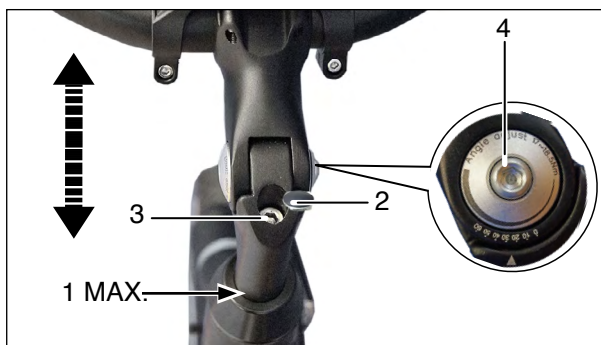

WARNUNG

Der Lenkerschaft darf nur bis zur Markierung (1) aus dem Gabelrohrschacht herausgezogen werden. Mindestens 65 mm müssen im Gabelrohr verbleiben.

- Klemmschraube (3) mit einem Inbusschlüssel 1 - 2 Umdrehungen lösen.
- Lenkerhöhe ermitteln und Klemmschraube (3) festziehen.
- Abdeckkappe (2) einsetzen (separat im Beipack enthalten).
- Klemmschraube (4) mit Inbusschlüssel 1-2 Umdrehungen lösen.
- Position des Lenkervorbaus festlegen und Klemmschraube (4) festziehen.

2. - 3. Lenkerposition einstellen

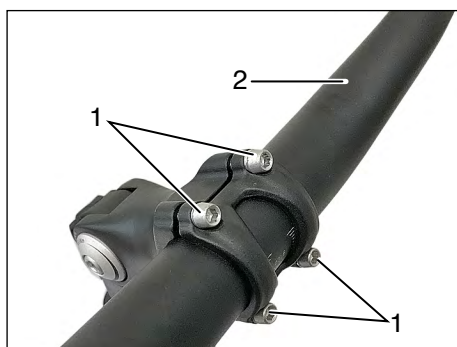

- Klemmschrauben (1) mit Inbusschlüssel lösen.



- Lenker (2) einstellen und mit allen Klemmschrauben (1) über Kreuz festziehen.

4. Sattelhöhe einstellen

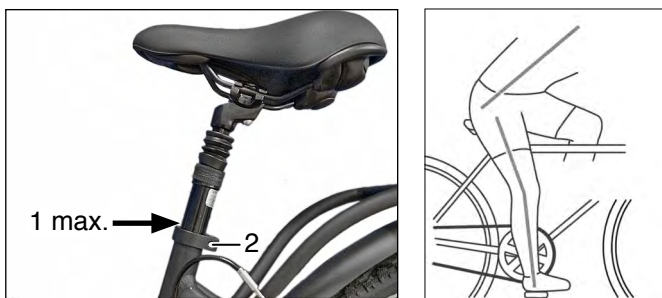

WARNUNG

Darauf achten, dass der Sattel höchstens bis zur Markierung (1) herausgezogen werden darf.

- Sattelklemmung (2) mit Inbusschlüssel lösen, Sattelhöhe ermitteln und Schraube festziehen.

Um ein bequemes, ermüdungsfreies und sicheres Fahren zu ermöglichen ist die Sattel- und Lenkerhöhe der Körpergröße anzupassen.

Die Sattelhöhe ist korrekt, wenn beim Sitzen mit nicht ganz durchgestrecktem Bein, die Ferse auf dem in unterster Stellung befindlichem Pedal, aufliegt. Die Fußspitzen müssen den Boden noch berühren.

5. Pedale montieren

ACHTUNG Linksgewinde und Rechtsgewinde beachten!

Linke Seite = Linksgewinde

Rechte Seite = Rechtsgewinde

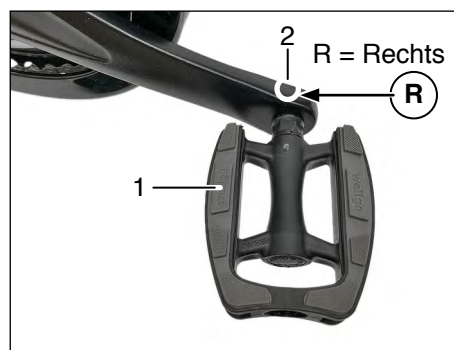

- Pedale (1) von Hand einschrauben.
- Mit einem Inbusschlüssel von hinten an der Tretkurbel (2) festziehen.

HINWEIS für den Lieferanten

- Inbusschlüssel verbleiben beim Kunden.
- Schlüssel dem Kunden aushändigen.
- Ventiladapter aushändigen.
- Betriebsanleitung aushändigen.
- Abdeckkappe (2) am Lenkervorbau einsetzen.